



PLANTA BAJA

# PARCELAS Nº14 a Nº17

TIPO VILLA CORIS TIPO 3  
Cuadro de Superficies

Planta Baja	
Superficie Util	83.75 m <sup>2</sup>
Superficie Construida	105.10 m <sup>2</sup>
Total Superficie Util	83.75 m <sup>2</sup>
Total Superficie Construida	105.10 m <sup>2</sup>
Total Superficie Parcela	216.00 m <sup>2</sup>

LOCALIZACIÓN\_  
Parcelas 14 a 17  
C/Órbita - C/ Vial de coexistencia  
04648 - San Juan de los Terreros - Pulpí - Almería

EMPLAZAMIENTO\_

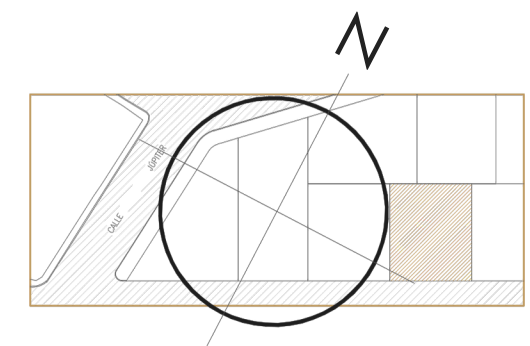

ESCALA\_ 1/100

